



la marzocco

handmade in florence

セミオートエスプレッソマシン

# GB5 S-2, 3

## 取扱説明書

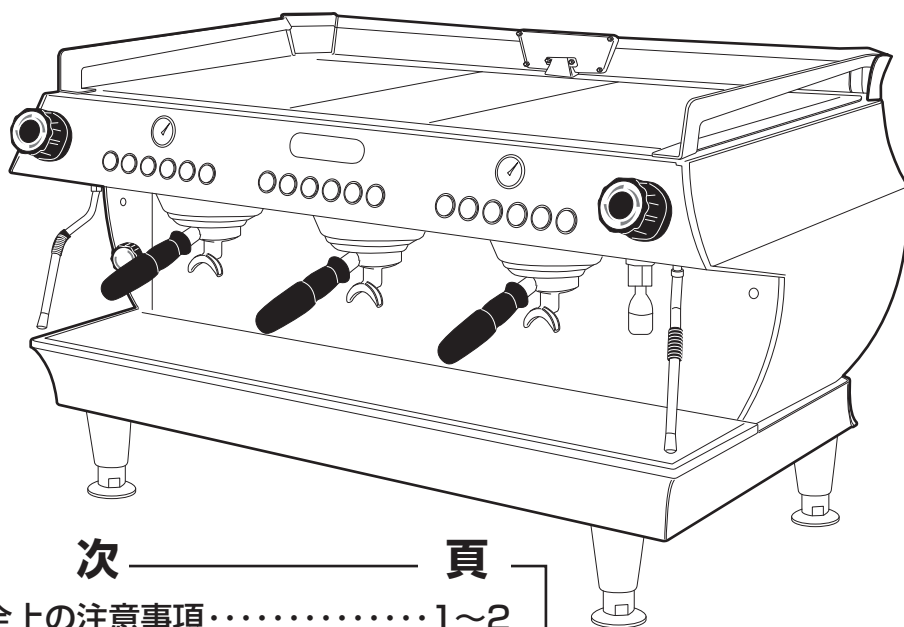
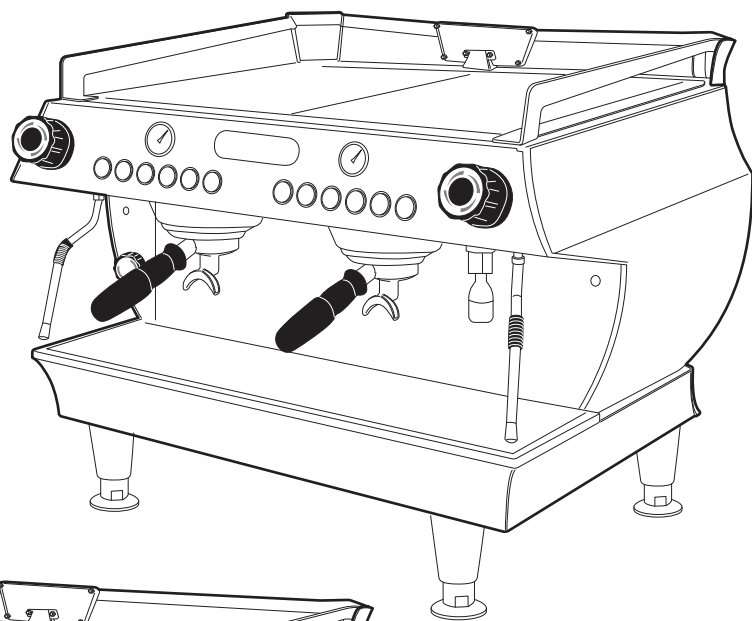

### 目 次 頁

● 安全上の注意事項	1~2
● 設置	3
● 各部の名称	4
● 操作方法	5~7
始業時手順	5
エスプレッソコーヒーの抽出のしかた	5
コーヒー抽出量の設定	6
熱湯の取り出し方	6
熱湯抽出量の設定	7
蒸気を取り出し方	7
● プログラム	8~12
● 清掃	13
抽出装置の清掃 (毎日の清掃)	13
終業時手順	13
● 仕様	14
● 製品保証書、無料修理規定	

このたびは LA・MARZOCCO エスプレッソコーヒーマシンをお求めいただき、まことにありがとうございます。

ご使用になる前に、この説明書をよくお読みいただき、十分にご理解いただいたうえで正しく操作してください。

この説明書は、必要な時にいつでもお読みいただけるようわかり易い場所に大切に保管してください。

品質向上のため予告なしに変更されることがありますのでご了承ください。

# 安全上の注意事項

ご使用になる前に この安全上の注意をよくお読みになり、正しくお使いください。  
表示内容は次の通りです。



## 警告

守られないと、重大な人身事故や死亡事故につながる可能性のある事柄。



## 注意

守られないと、人に傷害を与えたり物損事故につながる可能性のある事柄。

これらの警告・注意事項をよくお読みいただき、必ず守ってください。

## 警告

据付工事は、お買い上げ店または専門業者に依頼してください。

アース線は、必ず専用のアース端子に接続してください。

装置を電源に繋ぐ際には、分岐コンセントの使用やタコ足配線はしないでください。

本体に供給する電源の工事を行う場合には電気設備工事の専門技術者が行き、電源の容量が不足したり設備工事に不備がないようにしてください

電源プラグはほこりが付着していないか定期的に確認し、根元まで確実に差し込んでください。

コード内部が断線したまま使用を続けると、火災の危険性があります。

電源は、漏電ブレーカーを施した専用のコンセントに接続してください。

機械に水をかけないでください。漏電する恐れがあります。

水のかかりやすい場所や、湿気の多い場所には設置しないでください。

濡れた手で機械・コード・プラグに触れないでください。

マシンから水漏れ、蒸気漏れを確認した場合、マシンの電源をぬいて販売店へ連絡ください。

すすぎ中は抽出口やノズルに手を近づけないでください。

顔や手、または他人にスチームノズルを向けないでください。

火傷を負った場合、ただちに患部を冷やし、状態に応じて医師に相談してください。

熱い飲み物でやけどをする恐れがあります。

適切なドリンクの容器のみ使用してください。容器の破損及び、火傷の恐れがあります。

吸・排気口などの隙間にもものを入れたり、手を近づけないでください。

小さなお子様や、不慣れな方が機械に触れない様ご注意ください。

機械に異常を感じたら、ただちに運転を中止し、販売店へ連絡のうえ、その指示に従ってください。

機械の分解・改造は絶対にしないでください。

修理作業は、専門の修理技術者以外は行わないでください。

廃却は専門業者か、お買い上げの店に依頼してください。

# 安全上の注意事項

これらの警告・注意事項をよくお読みいただき、必ず守ってください。

## 注意

この機械は、本来の目的以外に使用しないでください。

振動の多い場所や、不安定な場所には設置しないでください。

電源は設置場所から 1.5m 以内に準備してください。

屋外やこれに準ずる場所には設置しないでください。

高熱を発生する機器の周辺や、直射日光のあたる場所、あるいは凍結の恐れのある場所では使用しないでください。

可燃性のスプレーを近くで使用したり、可燃物を置かないでください。

機器の周辺は、およそ 10cm 以上の空間をあけて設置してください。

設置場所の周囲は、水やコーヒーがこぼれてもよい場所を選んでください。

メーカー推奨の電源電圧でご使用ください。

メーカー推奨の水道水圧内でご使用ください。

給水に使用する水は、必ず浄水した水道水を使用してください。

ご使用の浄水器の使用期限を確認し、定期的に浄水フィルターを交換してください。

本機の上に物を置かないでください。

製品にもたれたり、乗ったりしないでください。

スチームノズルは、装着してある断熱ゴム以外の金属部分に直接手を触れないでください。

運転中、ホッパー内や可動部に手を入れないでください。

清掃・点検時は、必ず電源スイッチを切り、電源プラグを抜いてから行ってください。

洗浄が不十分な場合、異物混入やマシントラブルの恐れがあります。

マシンを使用する際は、必ずマニュアルに従ってマシンを洗浄してください。”

排出口や排水管に詰まりがないか始業時に点検を行ってください。

漏電遮断器は月に 1 回、動作確認してください。

クリーニング時には、必ず専用の薬剤をご使用ください。

使用する洗浄剤のラベルに記載された危険に関する警告を確認してください。

洗浄剤をドリンクに混入させないでください。

営業終了後など長時間作業者がいない場合は、電源プラグを抜いて水道の元栓を閉めてください。

断水の際はメインスイッチを「OFF(切)」にし、水道栓を閉めてください。

断水が発生した場合や長期間マシン(7 日間以上)使用しない状態が続いた場合、残留物が蓄積することがあります。デイリークリーニングを実施後に使用してください。

設置後に機器の移動は避けて下さい。漏水の原因となります。

# 設置

下記のパーツが入っているかチェックしてください。( )内の数字は、3連用のパーツです。

- ・ 1人用フィルターホルダー……………1 (1) ・ タンパー……………1 (1) ・ 排水用ホース [1.5m] ……………1 (1)
- ・ 2人用フィルターホルダー……………2 (3) ・ エスプレッソ洗浄剤 [560g] ……………1 (1) ・ ホース留め金 ……………1 (1)
- ・ ブラインドフィルター……………1 (1) ・ 給水用メッシュチューブ……………1 (1) ・ 洗浄ブラシ……………1 (1)

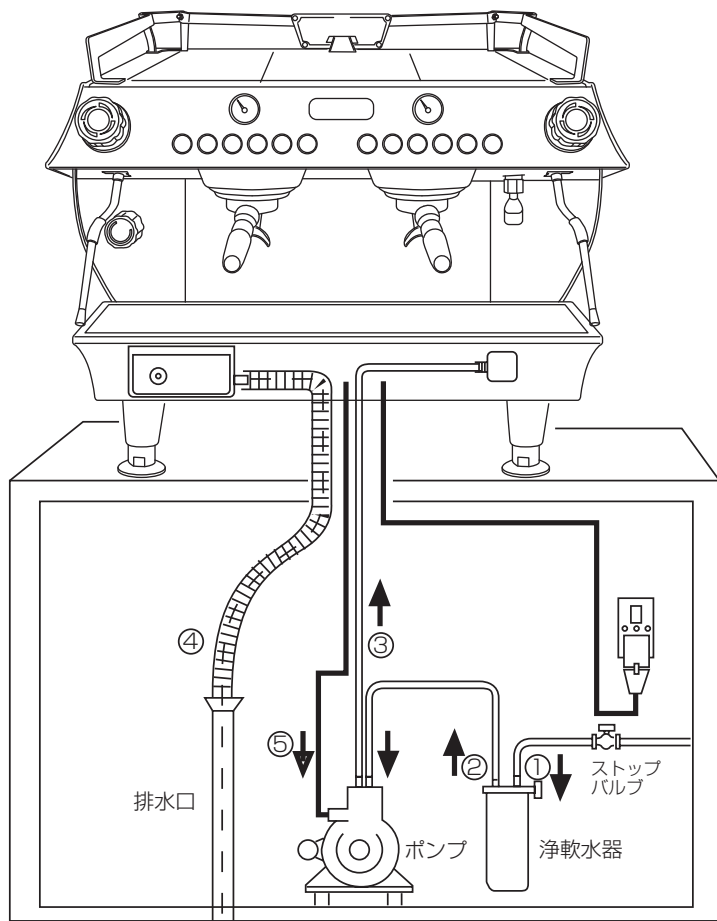

※ポンプ及び浄水器の設置スペースをご用意ください。

## 配管例

- ① 接続の前に、ストップバルブより水を十分に流出し、水道管内の異物を取り除きます。
- ② 浄水器OUT側の接続前にも浄水器に十分に水を通してカートリッジ内の微粉などを取り除きます。
- ③ 増圧ポンプのIN・OUTを確認してから本体までの配管接続を行ってください。
- ④ 排水ホースは、できるだけ最短距離を選び、トラップが発生しないようにご注意ください。



- ⑤ ポンプの電源はエスプレッソマシンから供給されます。

※設置時と浄水器の交換時に必ず行ってください。

## コーヒーボイラーの空気抜き

エスプレッソマシンの設置が完了し、ストップバルブを開くと、コーヒーボイラーに水が流入します。流入水がコーヒーボイラー内の空気を圧迫しますので、空気を逃がすために空気抜きが必要になります。

- 1** 天板(カバープレート)を外してください。

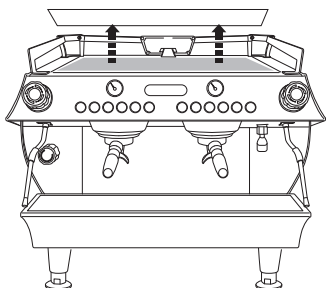

- 2** 抽出装置の小さな六角ボルトをゆるめます。

抽出装置から水が2~3滴出てきましたら空気が抜けた事になります。

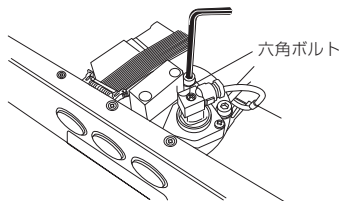

- 3** 六角ボルトを再度締め付けて、天板(カバープレート)を取付けてください。

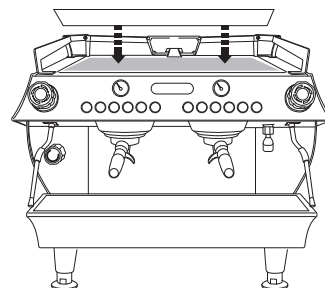

※必ず、上記操作をそれぞれの抽出装置で行ってください。

# 各部の名称

GB5 S-2

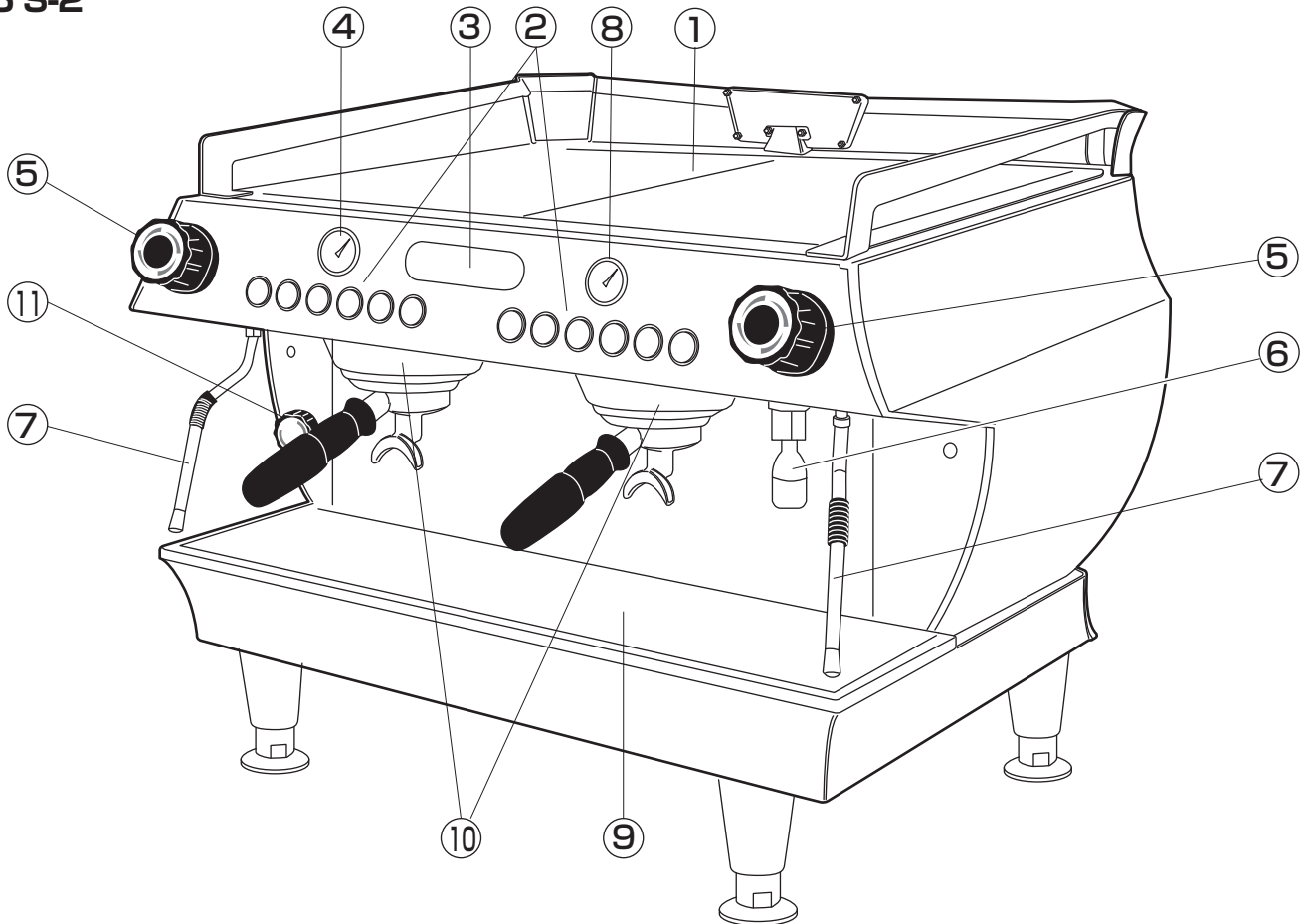

- ① 天板 (カバプレート)
- ② 抽出ボタン
- ③ ディスプレイパネル
- ④ スチームボイラー圧力計
- ⑤ スチームノブ
- ⑥ 熱湯ノズル
- ⑦ スチームワンド (ノズル)
- ⑧ 抽出圧力計
- ⑨ ドリフトレー
- ⑩ エスプレッソ抽出装置
- ⑪ 電源スイッチ

## 抽出ボタン

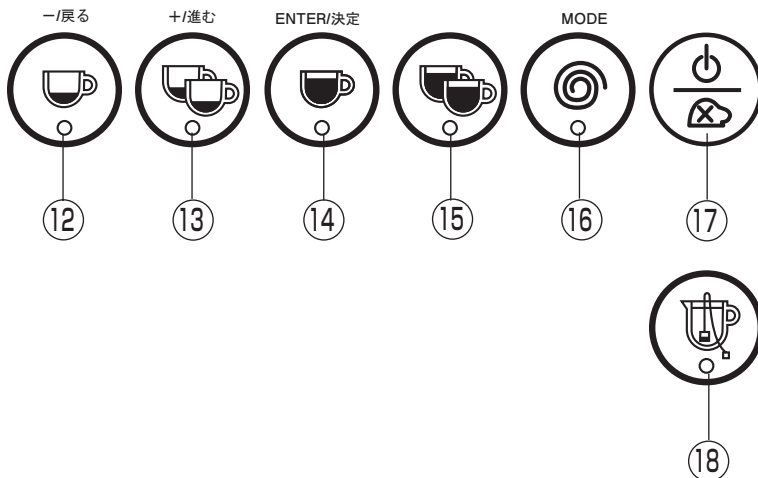

- ⑫ エスプレッソボタン 小1杯用
- ⑬ エスプレッソボタン 小2杯用
- ⑭ エスプレッソボタン 大1杯用
- ⑮ エスプレッソボタン 大2杯用
- ⑯ スパイラルボタン(プログラム)  
(スタート・ストップ)
- ⑰ ON/OFFボタン
- ⑱ 熱湯ボタン

# 操作方法

## 始業時手順

- 1** 水道の元栓を開いてください。 **2** 電源スイッチを1(給水位置)に回してください。

(ディスプレイパネルの表示がOFF表示の場合は、抽出ボタンのON/OFFボタンを押してください。)

ボイラータンク内の水量が減っている場合は、自動的に給水が始まります。適量範囲まで給水されれば、自動的に給水は停止します。その後、ヒーターに通電されてボイラータンク内の水を沸かし始めます。

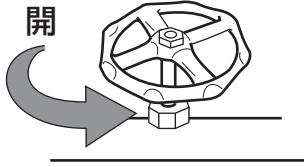

- 3** 抽出ボタンと熱湯ボタンのランプが赤く点灯すれば適温となり抽出可能です。表示が適正圧力まで上がるのに、機種により20分～35分程度かかります。

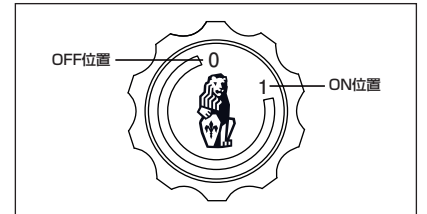

## エスプレッソコーヒーの抽出のしかた

- 1** フィルターホルダーが冷たい時は、抽出したコーヒーがぬるくなりますので、コーヒー抽出ボタンを押して熱湯だけを出し、フィルターホルダーをあらかじめ温めてください。  
(ポルトフィルターはフィルターホルダーにセットしておいてください。)



- 2** フィルターホルダーを、抽出装置より外してください。

- 3** フィルターホルダーのポルトフィルター内に、適量のコーヒー粉を入れてください。

- 4** タンパーでコーヒー粉を軽く押さえてえ平らにした後に、タンピングをしてください。フィルターの内側に付いた粉は手の平で拭き落としてください。

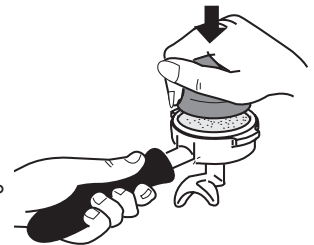

- 5** フィルターホルダーを左約40°位の方向より抽出装置に入れ、正しく納まれば、右方向へ止まるまで回してください。

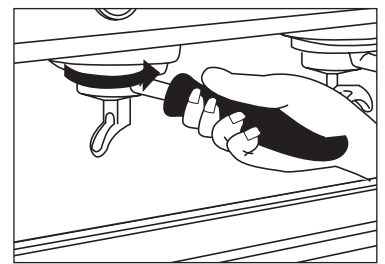

- 6** 抽出口の下にカップを置き、抽出ボタンのランプが点灯している事を確認し、お好みの抽出ボタンを押してください。

- 7** 設定された量のコーヒーが抽出されると、自動的に抽出が停止します。  
(コーヒー抽出量の変更は、P6「コーヒー抽出量の設定」を参照して行ってください。)

- 8** 抽出後のフィルターホルダー内のコーヒーカスは、すぐに捨てずに次の使用時までそのままにしておいてください。

- スパイラルボタンは、手動でエスプレッソコーヒーを抽出する時に使用してください。

### ■エスプレッソコーヒーカップの置き方

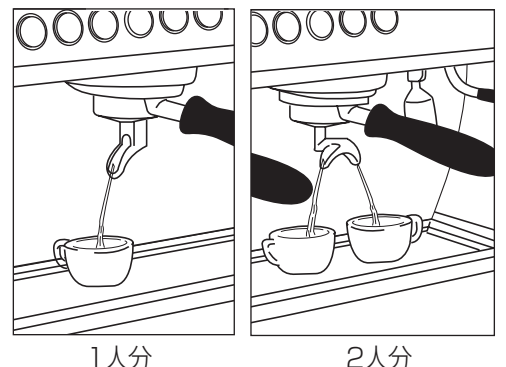

1人分

2人分

※左右のコーヒーカップの抽出量にバラつきがある場合は、本体が水平に置かれているかご確認ください。

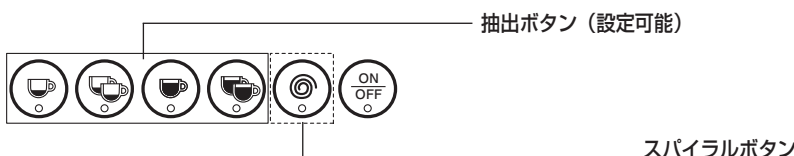

## コーヒー抽出量の設定

- 1 コーヒー粉を入れたフィルターホルダーをエスプレッソ抽出機にセットしてください。
- 2 抽出口の下にコーヒーカップを置いてください。
- 3 抽出ボタンのLEDランプが赤く点灯している状態で設定を行いたいボタンを約5秒間長押ししてください。抽出口から熱湯が出てきたのを確認してボタンを離します。
- 4 お好みの量まで抽出して、再度抽出ボタンを押してください。抽出が止まり点滅しているLEDランプが消えて、変更した設定量が記憶されます。

※コーヒー抽出量の設定はボタン毎に行ってください。

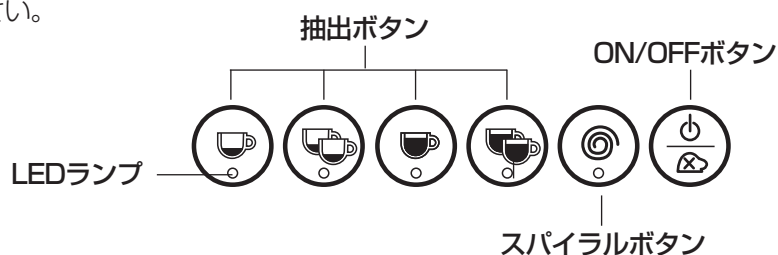

## 熱湯の取り出し方

- 1 熱湯ノズルの下に容器を置いてください。
- 2 熱湯ボタンを押してください。設定されている量の熱湯が給湯され、自動的に停止します。

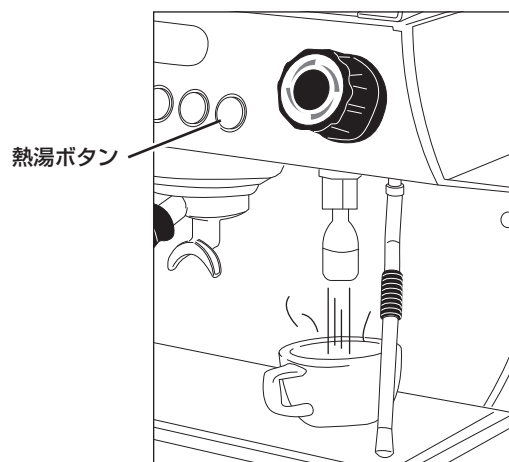
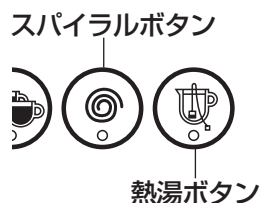

**⚠ 注意** カップを持ったまま熱湯を押下しないように注意してください (熱湯が飛び散り火傷の恐れがあります)

# 操作方法

## 熱湯抽出量の設定

- 1 熱湯ボタンのLEDランプが赤く点灯している状態で熱湯ボタンを5秒間長押ししてください。  
熱湯が出てきたことを確認してボタンを離します。

- 2 お好みの量まで抽出して、再度熱湯ボタンを押してください。  
抽出が止まり点滅しているLEDランプが消えて、変更した設定量が記憶されます。

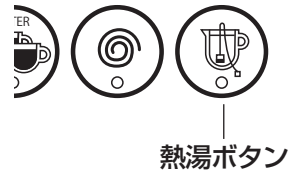

- 3 他のグループの熱湯ボタンがある場合は、1~2を繰り返し設定してください。

※熱湯ボタンの抽出量設定は熱湯ボタン毎に行ってください。

## 蒸気の取り出し方

- 1 スチームノズルを、あらかじめドリップトレイに向けておいてください。

- 2 スチームノブを回して開き、水抜きをしてください。  
この時、熱湯が勢い良く飛び出しますのでご注意ください。

- 3 蒸気が出るようになれば、いったんスチームノブを戻して閉じ、  
スチームノズルを飲料の入った容器に入れてください。

- 4 再度、スチームノブをゆっくりと回して開いてください。  
使用後は、スチームノブを戻して閉じ、容器をノズルからはずしてください。

- 5 スチームノズルに付着した液を、水でしぼった清潔な布で拭き取ってください。

- 6 その後もう一度スチームノブを回して開き、数回蒸気を出す動作を行ってください。  
そのままにしておきますと、ノズル内に付着した液(ミルクなど)が固まり、  
不衛生ですし、ノズル内が詰まり、故障の原因になることがあります。

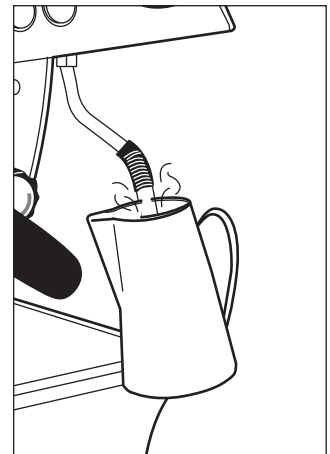
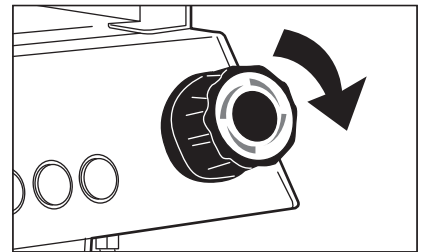

## プログラム一覧

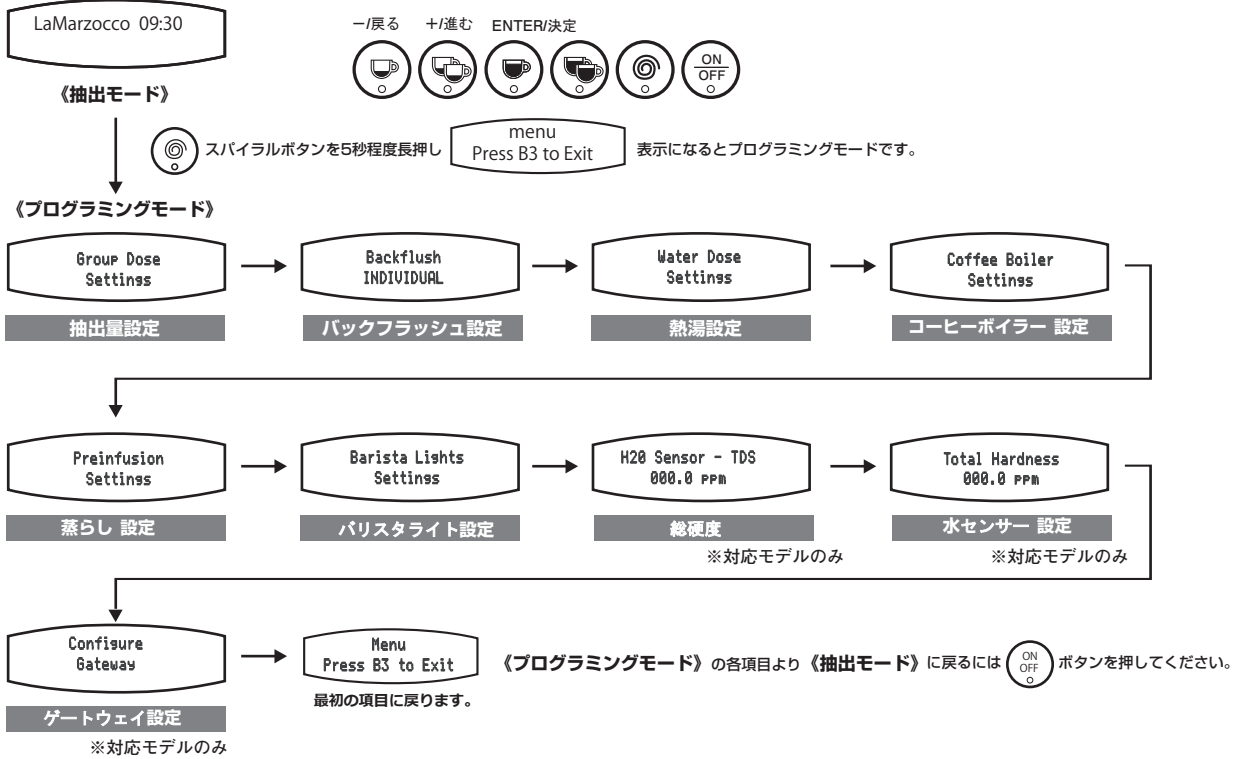

## コーヒー抽出量の設定

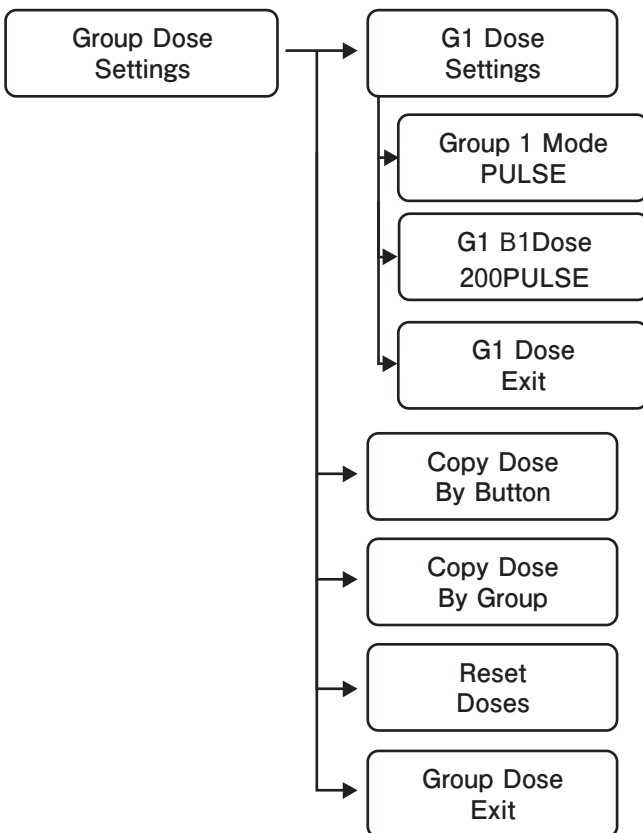

各抽出ボタンのコーヒー抽出量を設定できます。

### G1 抽出設定

9ページ 抽出量のPULSE設定を参照ください。

抽出設定のコピー (ボタンごと)

抽出設定のコピー (グループごと)

抽出設定のリセット

# プログラム

## 抽出量のPULSE設定 抽出量の設定を開始します。

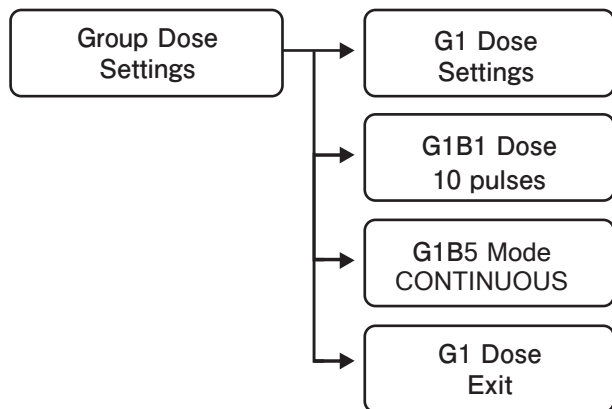

B1~B4は抽出設定量を決定で選択をして +/-で変更出来ます。

B5は連続抽出/リンスで変更出来ます。

## 抽出量のMASS設定 抽出量の設定を開始します。 ※対応モデルのみ

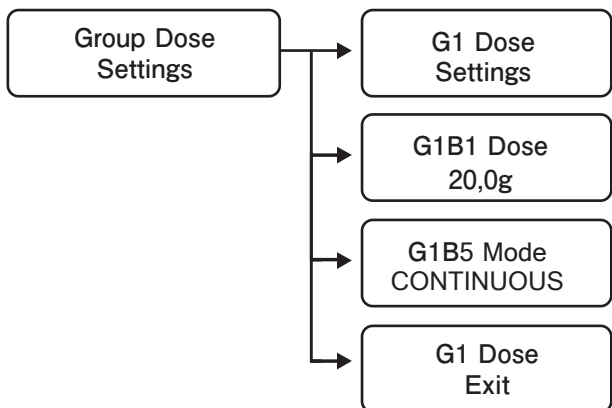

B1~B4は抽出設定量を決定で選択をして +/-で変更出来ます。

B5は連続抽出/リンスで変更出来ます。

## バックフラッシュ設定 決定を押して、戻るもしくは進むで INDIVIDUAL (個別) か ALL TOGETHER (一緒) かを選択します。

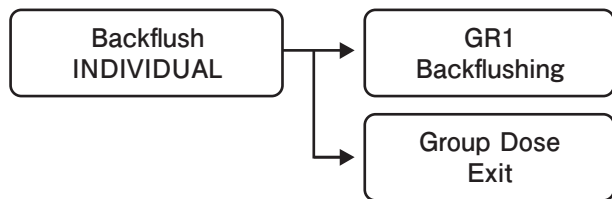

電源がONになっているとき小1杯用と連続ボタンを同時に 長押しするとバックフラッシュが開始されます。

決定を押してプログラムに戻ります。

## 熱湯設定 熱湯設定を開始します。

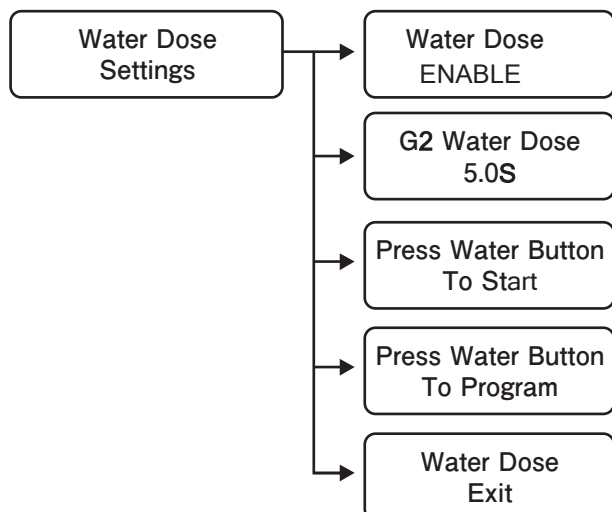

決定押して「ENABLED」、「DISABLED」を選択します。

決定で選択をして熱湯設定秒数を +/-で変更出来ます。

熱湯ボタンを押して熱湯を抽出してください。

再度熱湯ボタンを押すと抽出が止まり 実測値が保存されます。

プログラムに戻ります。

## コーヒーボイラーの設定

コーヒーボイラーの設定を開始します。

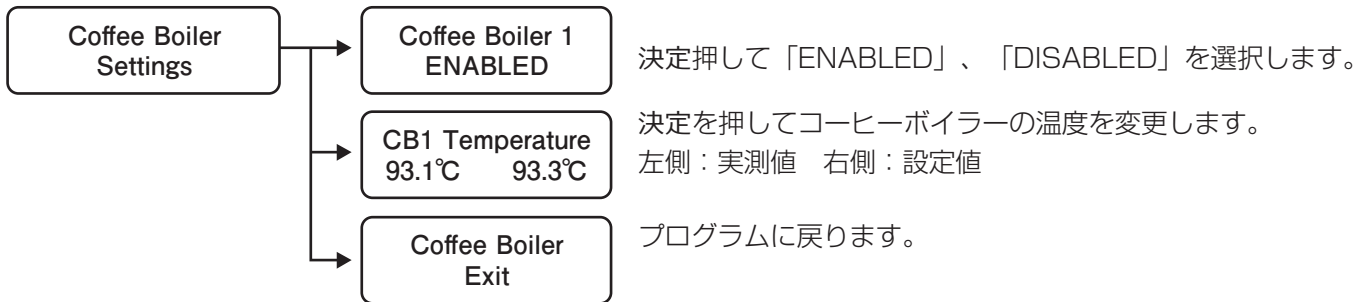

## むらしの設定

蒸らしの設定を開始します。

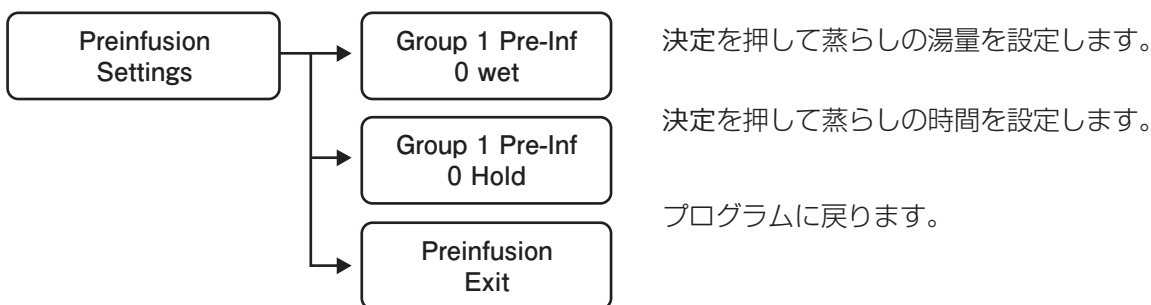

## バリスタライトの設定

バリスタライトの設定を開始します。

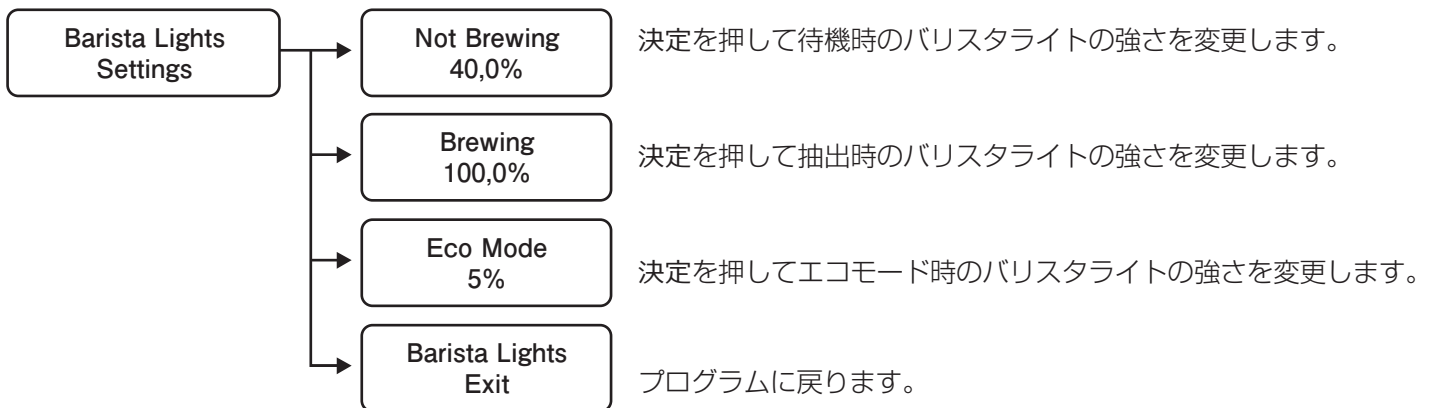

## 総硬度

※水センサー付きモデルのみ、使用できます。

Total Hardness  
XXX.X ppm

## 水センサーの設定

※水センサー付きモデルのみ、使用できます。

H2O Sensor - TDS  
XXX.X ppm

## ゲートウェイの設定

※ゲートウェイ付きモデルのみ、使用できます。



Configure  
Gateway

Menu  
Press B3 to Exit

**プログラムを終了します。**

# 清掃

## 抽出装置の清掃（毎日の清掃）

- 1 抽出装置より、フィルターホルダーを外してください。
- 2 コーヒーカスを捨ててください。
- 3 付属の洗浄ブラシを使用してシャワープレートの外側を洗ってください。
- 4 ブラインドフィルターをフィルターホルダーに取り付け、ティースプーン1杯（約8g）の洗剤を入れます。
- 5 フィルターホルダーを清掃したい抽出装置に取り付け、清掃したいグループの  ボタンと  ボタンを同時に押します。
- 6 自動でクリーニングが開始されます。
- 7 フィルターホルダーを外し、5と同様にオートクリーニングを行いすすぎ洗いしてください。
- 8 再度、洗浄した抽出装置の抽出ボタンを押して熱湯を出し、シャワープレート部をきれいにすすぎ洗いしてください。  
注意：洗剤成分が残らない様に、すすぎ洗いを必ず行ってください。
- 9 フィルターホルダー、ポルトフィルター、ブラインドフィルターをぬるま湯の入った容器などに入れて洗浄してください。

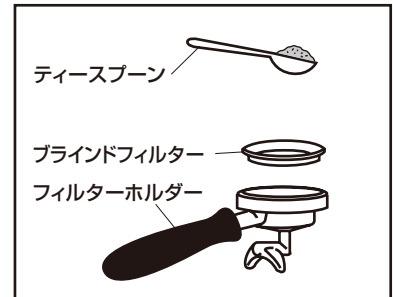

この2つのボタンを同時に押すとクリーニングモードに入る。

## 終業時手順

終業時の一連のクリーニングが終了したらメインスイッチを“0”(電源OFF)の位置にして、水道の元栓を締めてください。

- 1 左端グループの抽出ボタンの  を3秒間長押しします。  
ディスプレイはOFFを表示。
- 2 電源スイッチを0 (OFF位置)の位置に回します。  

- 3 水道の元栓を閉めます。  

	LA・MARZOCCO セミオートエスプレッソマシン	
モデル	GB5 S-2	GB5 S-3
外形寸法(mm)	幅 770 / 奥行 640 / 高さ 545	幅 970 / 奥行 640 / 高さ 545
重量(乾燥重量)	68kg	78kg
電源：消費電力	単相200V：3730W 20A	単相200V：4930W 30A
ボイラー容量	コーヒー：3.4ℓ、スチーム：7.0ℓ	コーヒー：5.0ℓ、スチーム：11.0ℓ
エスプレッソ抽出能力	400杯/h	600杯/h
熱湯抽出能力	16ℓ/h	19ℓ/h
初動沸き上がり時間	20分	35分

注意：上記の仕様は、品質向上のため予告なしに変更されることがありますのでご了承ください。

# 製品保証書

型式	機番	保証期間
お客様様	お名前 様	お買上げ日より 1 年
	ご住所 〒	お買上げ日
	電話 ( ) -	* 年 月 日
*販売店名		
住所		
電話 ( ) -		

本書はお買上げ日から上記期間中に故障が生じた場合に、本書下記記載内容で無料修理を行うことをお約束するものです。詳細は下記をご参照ください。ご販売店さまへ：\*印欄は必ず記入してお渡しく下さい。

## 無料修理規定

- 取扱説明書、本体貼付ラベル等の注意書に従った使用状態で、保証期間内に故障した場合には、無料修理させていただきます。無料修理をご依頼になる場合には、お買上げ店にお申し付けください。
- 保証期間内でも次の場合には有料にさせていただきます。
  - (イ) 使用上の誤り及び不当な修理や改造による、故障及び損傷。
  - (ロ) お買上げ後の取付け場所の移設、輸送、落下などによる故障及び損傷。
  - (ハ) 火災、地震、水害、落雷その他の天災地変及び公害、塩害、ガス害(硫化ガスなど)、異常電圧、指定外の使用電源(電圧、周波数)などによる故障及び損傷。
  - (ニ) 車両、船舶等に搭載された場合に生ずる故障及び損傷。
  - (ホ) 本書のご提示がない場合。
  - (ヘ) 本書にお買上げ年月日、お客様名、販売店名の記入のない場合、あるいは字句を書き替えられた場合。
  - (ト) 遠隔地へ出張修理を行う場合の出張に要する費用。
- この製品の補修用性能部品の保有期間は製造打切後5年です。
- 本書は日本国内においてのみ有効です。
- 本書は再発行いたしませんので、大切に保管してください。
  - ※ この保証書は、本書に明示した期間、条件のもとにおいて無料修理をお約束するものです。従ってこの保証書によって、お客様の法律上の権利を制限するものではありませんので、保証期間経過後の修理についてご不明の場合は、お買上げの販売店にお問い合わせください。

**ラッキーコーヒーマシン** 株式会社

本社 〒658-0023 神戸市東灘区深江浜町95番 TEL(078)451-8300 FAX(078)451-5777

事業所については  
こちらをご覧ください

