

# BONMAC

## 取扱説明書

サーモブローワー BMP-2000

### 業務用

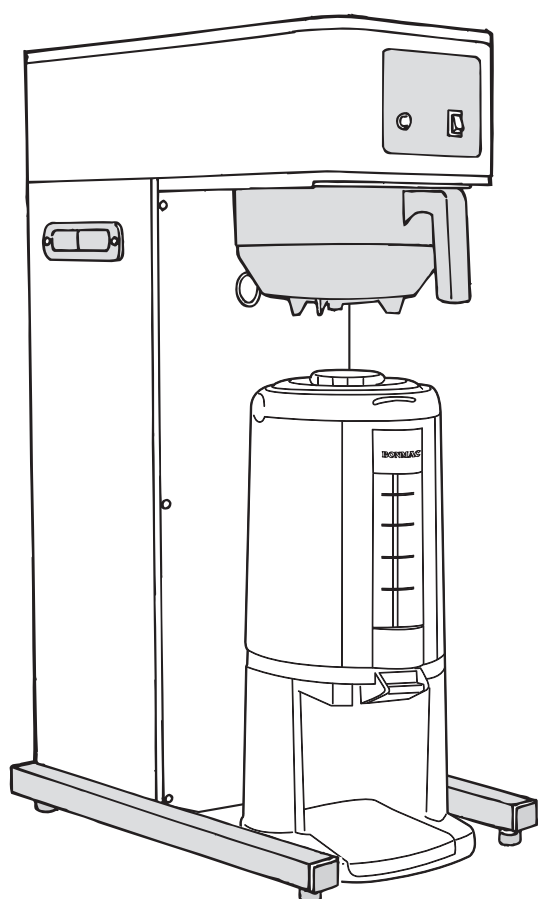

### もくじ

ページ

安全上のご注意	1~2
各部の名称	3
仕様	4
正しい使い方	4~6
(1)準備	4
(2)コーヒーの抽出	5
(3)ご使用後は	6
お手入れ	6
故障かな?	7
お問合せは	7



こちらのQRコードから  
製品取扱、トラブルシューティング  
動画をご覧いただけます。

### || 要保管 ||

このたびは **BONMAC** 「サーモブローワーBMP-2000」をお買い上げいただき、まことにありがとうございました。

- ・正しくお使いいただくために、この取扱説明書をよくお読みください。
- ・「安全上のご注意」はご使用前に必ずお読みください。
- ・取扱説明書はお読みになった後も必ず保管し、必要なときお読みください。

# 安全上のご注意

この取扱説明書及び製品への表示は、製品を安全に正しくお使いいただき、お使いになる人や他の人々への危害、財産への損害を未然に防止するための重要な内容です。よくお読みの上、必ずお守りください。

**【絵表示について】** この取扱説明書及び製品は、安全にお使いいただくために、いろいろな絵表示をしています。その表示を無視して誤った取り扱いをすることによって生じる内容を、次のように区分しています。内容をよく理解してから本文をお読みください。

 **警告** この表示の欄は、「死亡または重傷を負う恐れが想定される」内容です。

 **注意** この表示の欄は、「障害を負う恐れまたは物的損害のみが発生する恐れが想定される」内容です。

 このような絵表示は、してはいけない「禁止」内容です。

 このような絵表示は、必ず実行していただく「強制」内容です。

## 警告



アース

アースをしてください。  
アース線は、ガス管・水道管・  
避雷針・電話のアース線に接  
続しないでください。  
故障や漏電の時に感電する恐れがあり  
ます。

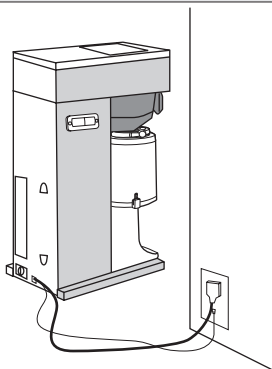

禁止

本体に水をかけたり、  
水につけたりしないでください。  
ショート・感電の原因に  
なります。

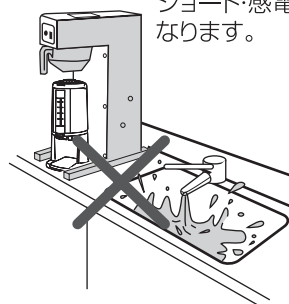

水を入れる前に電源スイッ  
チを「ON」にしないでくださ  
い。  
空だきして、過熱・絶縁劣化による感  
電・火災の原因になります。



必ず実施

コンセントは専用で  
使ってください。  
(容量15A以上か確認)  
タコ足配線や延長コードの使用は  
過熱、発火の原因になります。

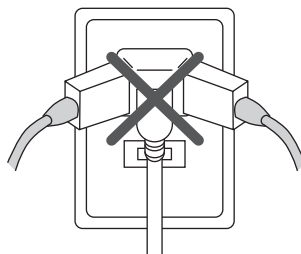

必ず実施

電源プラグの刃や刃の取付け面についたほこりは、  
よくふきとってください。  
火災の原因になります。

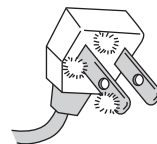

## 警告



必ず実施

お手入れは、電源スイッチを「OFF」にし、湯沸かしタンク内の湯を排水してから行なってください。また、電源プラグはぬれた手で抜き差ししないでください。やけど・けが・感電をすることがあります。



分解禁止

改造はしないでください。修理技術者以外は、分解・修理をしないでください。火災・感電・けがの原因になります。

## 注意



禁止

交流100V以外では使わないでください。使うと感電・火災・故障の原因になります。

不安定な場所や、熱に弱い物の上に置かないでください。感電・火災・ショートの原因になります。

使用時は移動させないでください。コーヒーや熱湯でやけどをする恐れがあります。

コーヒー抽出中・抽出直後はチャンバーを抜かないでください。コーヒーや熱湯でやけどをする恐れがあります。

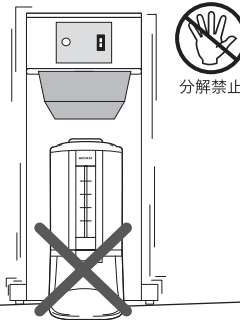

分解禁止

コーヒー抽出中や抽出直後は本体・チャンバー・ポットに触れないでください。やけどをする恐れがあります。

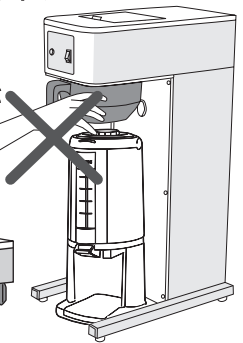
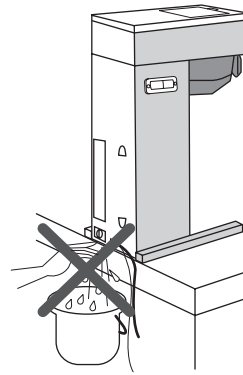
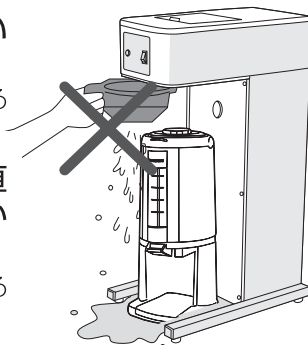

排水時は排水口付近に触れないでください。熱湯でやけどをする恐れがあります。



禁止

電源コードを持って電源プラグを抜かないでください。コードが傷み、感電・ショート・発火の原因になります。

傷んだ電源コードや電源プラグ、ゆるんだコンセントは使わないでください。感電・ショート・発火の原因になります。

電源コードに無理な力がかかる、重いものを乗せる、変形させる、たばねるなどしないでください。電源コードが破損し、感電・発火の原因になります。

長時間沸かしていない湯沸かしタンク内の水は使わないでください。水質が劣化した場合、下痢・腹痛など体をこわすことがあります。



必ず実施

長時間使用しないときは、湯沸かしタンク内の水を排水し、電源プラグを抜いておいてください。絶縁劣化による感電や漏電火災の原因になります。

# 各部の名称

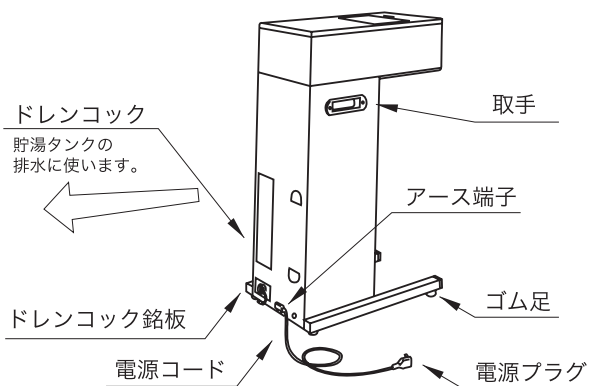
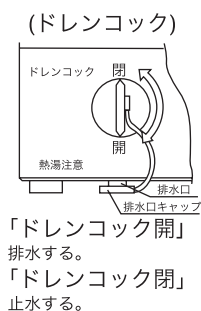
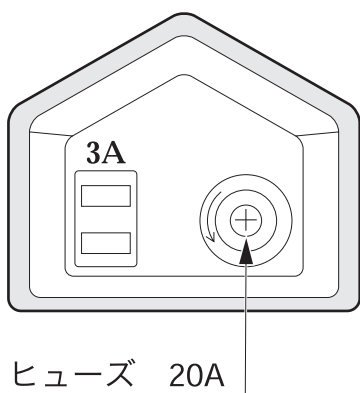
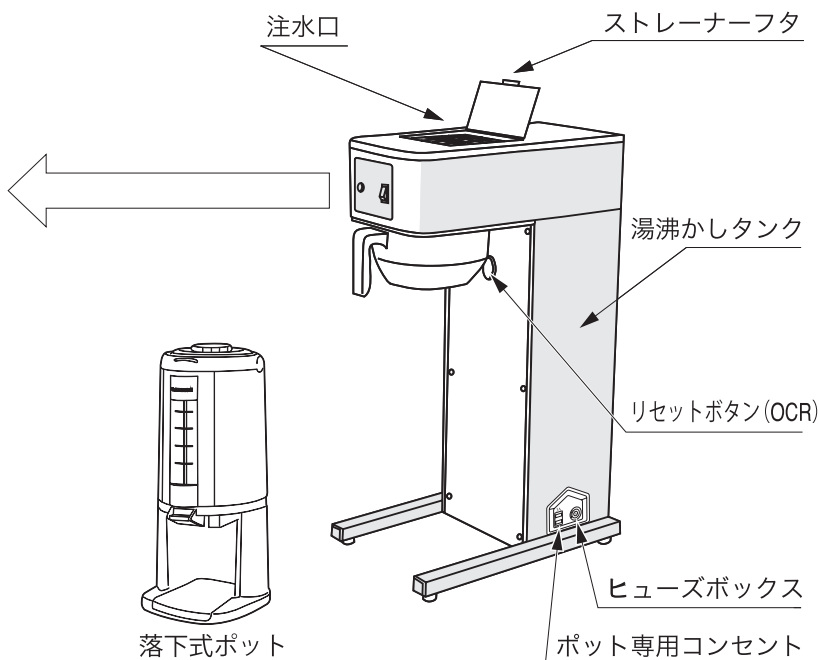
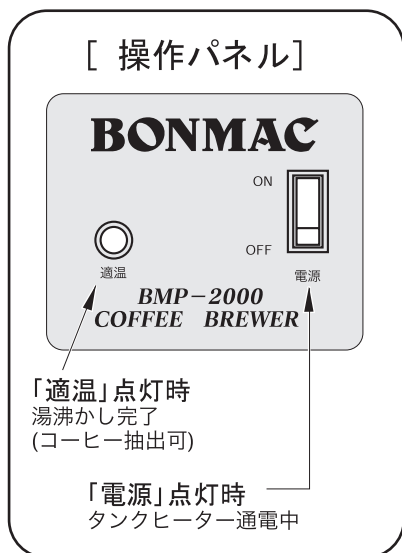

**⚠ 注意** 本体のコンセントには、別売品の専用電気ポット以外接続しないで下さい。

(コンセントの電気容量 100V 3A)

過電流により火災、感電や故障の原因になります。

別売品の専用電気ポットを使用する場合は、ポットの電源プラグを設置場所付近のコンセント又は、本体右側の専用コンセントに差し込んで下さい。

(ポットに添付された取扱説明書をよくお読み下さい。)

**⚠ 警告** ヒューズの点検・交換

ヒューズの点検、交換は必ず本体の電源プラグを抜いてから行って下さい。

ヒューズの交換は20Aのガラス管ヒューズをご使用ください。

# 仕 様

形 名	BMP-2000
電 源	単相100V 50/60Hz
消費電力	850W (タンクヒーター760W+90W)
外形寸法	254×409×655 (mm)
製品質量	8.0kg
湯沸かしタンク容量	約3,000cc
付 属 品	チャンバー、専用ポット、水差し、 No.250ペーパーフィルター、ポット用洗剤、アース線

※付属品の水差しは、コーヒーブLOWER専用ですので、水以外のものを入れて使用しないで下さい。  
お湯などを入れてご使用になられますと、水差しの変形や変色をおこす原因となります。

## ご使用方法

**準 備** (初めて使うときや、湯沸かしタンクの排水をしたときは、この手順で準備します。)

### 1. チャンバーとポットをセッします。

**ご注意** 抽出時はキャップを外してください。

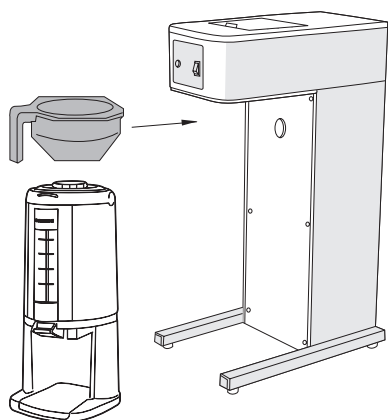

### 2. 湯沸かしタンクを満水にします。

●注水口から水差しで3,000cc以上の水を入れます。  
(ポットに出てくるまで入れてください。)

**ご注意**

- ポットにたまった水は捨ててください。
- ドレンコックが閉じていることを確認してください。
- 一度に1,500cc以上の水を入れしないでください。  
注水口からあふれ出ることがあります。

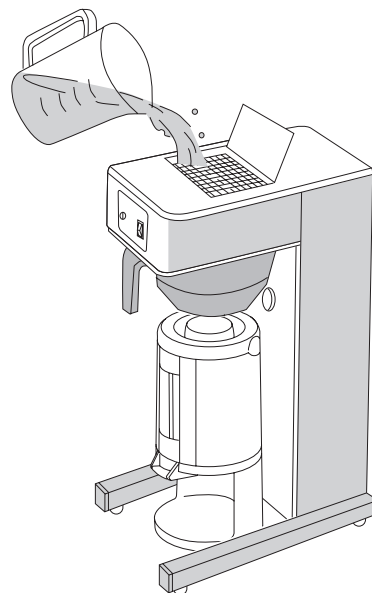

### 3. 電源プラグをコンセントに差し込み、電源スイッチを「ON」にします。

**ご注意** ●最初に湯を沸かすとき、水の膨張によりシャワー口から湯が出ることがありますので、必ずチャンバーとポットをセットしておいてください。



**警告**

●水を入れずに電源スイッチを「ON」にしないでください。

# ご使用方法

## コーヒーの抽出

### 1.適温ランプの点灯を確認します。

- 電源スイッチを「ON」にしてから約23分で点灯します。
- コーヒーを抽出した後は約11分で再点灯します。  
(気温・水温により変化します。)

**ご注意** ●湯沸かし中は、一時的に本体側面が熱くなる場合があります。

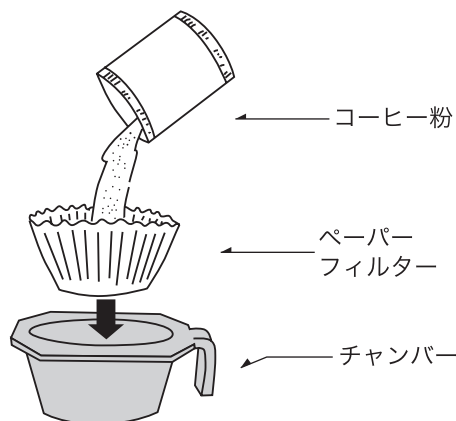

### 2.ペーパーフィルターをチャンバーにセットし、コーヒー粉を入れます。

**ご注意** ●専用のNo.250ペーパーフィルターをお使い下さい。コーヒー粉は100g以上入れないでください。抽出されたコーヒーがチャンバーからあふれる場合があります。

### 3.チャンバーを本体にセットします。

- チャンバーは本体のレールに沿って、突きあたるまで差し込みます。

### 4.ポットを本体にセットします。

- ポットは、キャップを外してあることを確認してからセットしてください。
- ポットは本体の位置決め板に軽くあたるようにセットしてください。

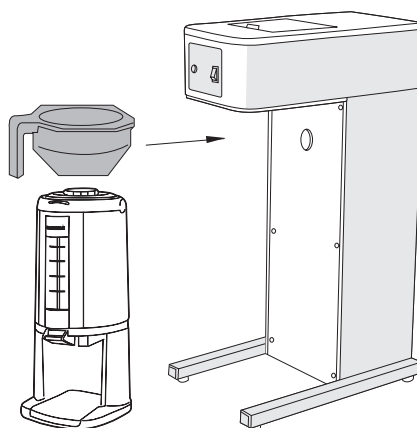

### 5.適温ランプが点灯している事を確認して注水口から水差しで水を入れます。

- コーヒー粉に応じた量の水を入れます。

**ご注意** ●お湯など水以外のものは入れないでください。  
※注水口から水を入れる際は、水を少しずつ入れてください。  
●コーヒー抽出後の湯沸し中に、水の膨張によりシャワーから湯が出ることがあります。

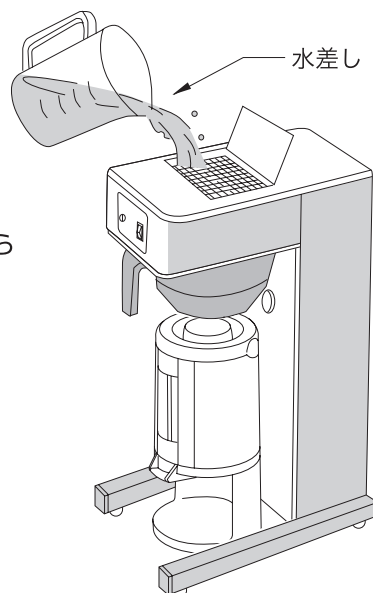

### ⚠ 注意

コーヒー抽出中、抽出直後はチャンバーを抜かないでください。

### 6.コーヒーを保温します。

- 保温するにはポットのキャップを締めてお使い下さい。

# 使用方法

## 使用後は

### ⚠ 注意

長時間通電しない場合は湯沸かしタンク内の水を排水してください。

### 【排水の仕方】

### ⚠ 注意

- 貯湯タンクに熱湯が入っているときは排水しないでください。
- 排水時は排水口付近に触れないでください。

1. 電源スイッチを「OFF」にし、電源プラグを抜きます。
2. まず、湯沸かしタンクの熱湯をポットへ排出します。

### ⚠ 注意

- 一度に3ℓの水を入れるとポットから溢れますので、2回に分けて入れてください。
- ポットには熱湯が出ますので、やけどしないように注意してください。

3. 本体を後ろにずらし、排水口を置台の外側に出します。

### ⚠ 注意

- 本体が傾きますので、置台からすべり落とさないように注意してください。

4. 排水口の下にバケツなどを置き、排水口キャップを取りはずします。
5. ドレンコックを「開」方向に回します。
6. 排水が終わったら、ドレンコックを「閉」方向に回して確実に閉め、排水口キャップを排水口に入れます。

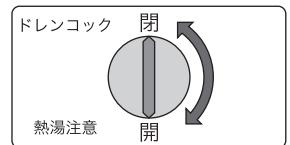
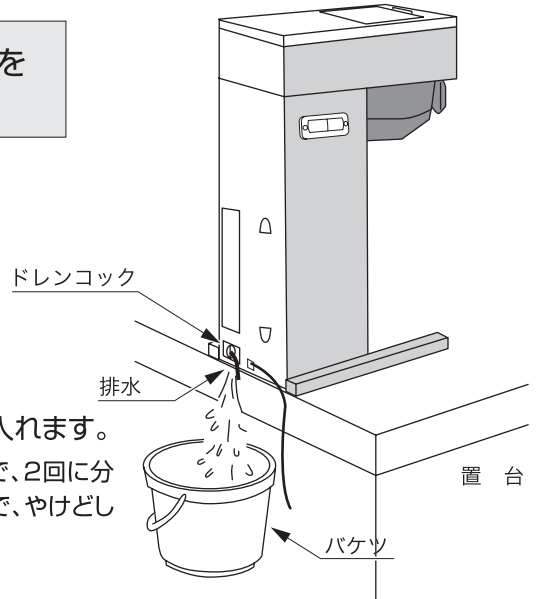

「ドレンコック開」:排水する。  
「ドレンコック閉」:止水する。

# お手入れ

### ⚠ 警告

お手入れは、電源スイッチを「OFF」にし、電源プラグを抜き、本体が冷えてからおこなってください。

- チャンバー・水差しは、食器用洗剤を使ってスポンジで洗います。洗剤はよく洗い流してください。
- 本体は食器用洗剤を柔らかい布に含ませて汚れを拭き取り、次にきれいな水またはぬるま湯を布に含ませて、洗剤分をよく拭き取ります。
- シャワーは右に回すと取りはずせますので、食器用洗剤で洗います。

食器用洗剤 やわらかい布



きれいな水またはぬるま湯

### ⚠ 注意

- ミガキ粉・タワシ・ベンジン・熱湯などは使用しないでください。

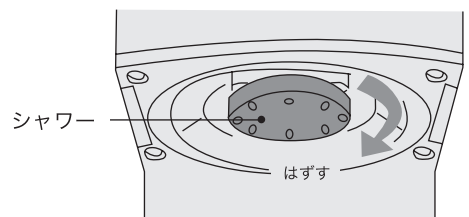
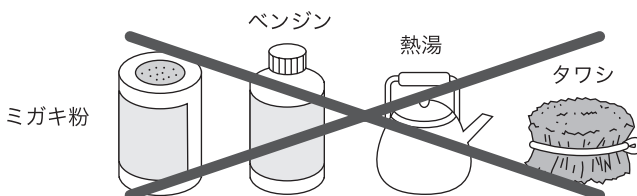



# 故障かな？

次のような場合は故障でないことがありますので、お申しつけの前にもう一度ご確認ください。

こんなとき	次の点をご確認ください
コーヒーがぬるい	<ul style="list-style-type: none"> <li>・適温ランプが点灯する前に抽出していませんか。</li> <li>・コンセントは専用で使用していますか。</li> <li>・風の通る場所に置いていませんか。</li> </ul>
適温ランプが点灯しない	<ul style="list-style-type: none"> <li>・電源プラグは確実に差し込まれていますか。</li> <li>・電源スイッチを「ON」にしていますか。</li> <li>・湯沸かしタンクに水が入っていますか。</li> </ul> <p>※湯沸かしタンクに水を入れずに電源スイッチを「ON」にすると、空焚き状態となり保護装置が働きます。 この場合は、本体が冷えてから前面のリセットボタン(OCR)を指で「カチッ」と音がするまで軽く押してください。</p>

次のようなことは故障ではありません。

こんなとき	このような理由です
本体の側面が熱い	・高温の温水を貯湯しているためです。
注水した後「ゴー」という音がする	・湯沸かしタンクの湯を沸かしている音です。
注水口フタ内面に露がつく	・温水を貯湯しているためです。

## コーヒーマシンブルーワーカー保証書

この保証書は、本書記載内容で無料修理を行うことをお約束するものです。(無料修理規定をご覧ください)

ご購入の日から保証期間中、故障が発生した場合、本書をご提示の上、お買い上げの販売店にご持参下さい。

型 式	サーモブルーワーカー B M P - 2000		
製造番号			
保証期間	ご購入日 年 月 日から 1 年間		
★ お 客 様	ご住所	〒	
	お名前	(ふりがな)	
	T E L	市外局番 ( )	

★印欄に記入のない場合は、無効となりますので、必ず記入の有無をご確認ください。もし、記入がない場合は直ちにお買い上げの販売店にお申し出下さい。本書は、再発行致しませんので、紛失しないように大切に保存してください。

## <無料修理規定>

1. 取扱説明書、本体貼付ラベル等の注意書に従った正常な状態で保証期間中に故障した場合には、無料修理致します。
2. 保証期間内に故障して無料修理を受ける場合は、本書をご提示の上、お買い上げの販売店に依頼してください。なお、離島及び離島に準ずる遠隔地への出張修理を行った場合には、出張に要する実費を申し受けます。
3. ご転居の場合は事前にお買い上げ販売店にご相談下さい。
4. ご事情により、本保証書に記入してあるお買い上げ販売店に修理がご依頼出来ない場合には、販売元にお問い合わせください。
5. 保証期間内でも次の場合には有料修理になります。
  - (イ) 使用上の誤り及び不当な修理や改造による故障及び損傷
  - (ロ) お買い上げ後の取り付け場所の移動、輸送、落下等による故障及び損傷
  - (ハ) 火災・地震・水害・落雷・風災害・異常電圧・公害・塩害・ガス害・指定外の使用電源(電圧・周波数)及びその他天災地変などによる故障及び損傷。
  - (ニ) 一般用以外(例えば、温室暖房や車両、船舶への搭載)に使用された場合の故障及び損傷
  - (ホ) 別売品、消耗品・摩耗・損傷・紛失
  - (ヘ) 製品番号の変更及び、取り外した製品
  - (ト) 本書にお買い上げ年月日、お客様名、販売店の記入のない場合、あるいは字句を書き替えられた場合
  - (チ) 本書の提示がない場合
6. 本書は日本国内においてのみ有効です。
7. 本書は再発行致しませんので紛失しないよう大切に保管して下さい。

※この保証書は本書に明示した期間、条件のもとにおいて無料修理をお約束するものです。  
従ってこの保証書によってお客様の法律上の権利を制限するものではありませんので、保証期間経過後の修理等についてご不明の場合は、お買い上げの販売店にお問合せください。  
※保証期間経過後の修理、補修用性能部品の保有期間については販売店にお問合せ下さい。

## お問い合わせは

[販売店] ★

## ラッキーマシン株式会社

本 社 〒658-0023 神戸市東灘区深江浜町95番 TEL(078)451-8300 FAX(078)451-5777

東京本部

広 域 営 業 部 〒105-0004 東京都港区新橋6丁目1-11 Daiwa副都心ビル TEL(03)5400-3483 FAX(03)5400-5724

営業所

札幌営業所 〒004-0005 札幌市厚別区厚別東五条1丁目4番26号 TEL(011)898-3636 FAX(011)897-1467  
 東京営業所/東京ショールーム 〒105-0004 東京都港区新橋6丁目1-11 Daiwa副都心ビル TEL(03)5400-5720 FAX(03)5400-5723  
 名古屋営業所/名古屋ショールーム 〒451-0046 名古屋市中区牛島町5番4号 TEL(052)587-7678 FAX(052)587-7677  
 大阪営業所/大阪ショールーム 〒537-0001 大阪府東成区深江北3丁目5番7号 TEL(06)4259-2655 FAX(06)4259-2660  
 福岡営業所 〒813-0062 福岡市東区松島6丁目2-1 TEL(092)292-0335 FAX(092)292-0356  
 福岡ショールーム 〒812-0011 福岡市博多区博多駅前1丁目19-3博多駅前シティビル TEL(092)292-0335 FAX(092)292-0356

20.07 RE